

Montagehandleiding plaatsen MDS balgen



BZA-GU-TOR-2inch
(DN100)



BZA-GU-TOR-LOR-3inch
(DN150-DN400)

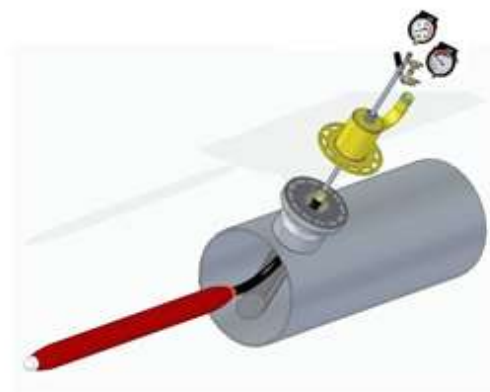

BZA-GU-LOR-4-6inch
(DN450-DN1200)



**De werkzaamheden dienen
uitsluitend uitgevoerd te worden door
opgeleid en getraind personeel.**

Belangrijk:

1.	Leeftijd balg	Zie etiket op de slang van de balg. > 8 jaar niet gebruiken!
2.	Bereik	Controleer het bereik van de balg met de leidingdiameter.
3.	Oppomp- en tegendruk	Bij een oppompdruk van 1 bar in de balg is de maximale (tegen)druk in de leiding vóór de balg 300 mbar .
4.	Keuring	Laat de balgen jaarlijks keuren. Zie maand/jaar-markering op de koppeling van de balg. Zie Afb.1 onderaan de pagina.
5.	Veermechanisme	Beweeg de uiteinden van de balg naar elkaar. De balg mag alleen geplaatst worden als het veermechanisme van de telescoop in de balg correct functioneert.
6.	Beschadigingen	Gebruik geen beschadigde balgen! De garen mogen niet gerafeld/doorgesneden zijn.
7.	Lekdichtheid	Pomp de balg buiten de leiding voorzichtig op. Stop direct zodra de plooien verdwenen zijn. Het verder op druk brengen van de balg zal leiden tot beschadigingen. Laat vervolgens 15 min. stabiliseren. De druk mag niet teruglopen. Gebruik geen lekke balgen!
8.	Temperatuur	Maximale temperatuur balg: 65 °C
9.	Meetleidingen	Controleer/test voor iedere inzet de LEL en VOC meetleidingen op dichtheid! Blokkeer hierbij de aanzuig van het inbrengstuk.
10.	Diepte zakbuis	Controleer de juiste diepte van de zakbuis om te voorkomen dat de balg langs het aangeboorde gat komt en beschadigt. Bij een LOR aftak mag er geen ruimte zijn tussen de flenzen van de zakbuis en de flens van de LOR.
11.	Compressor	Gebruik olievrije lucht.
12.	Reinigen	Reinig de balg met een neutrale zeep of de MDS Reinigingsdoekjes.
13.	Opslag	Schoon, droog en donker.
14.	Modificaties	Voer geen modificaties uit op de apparatuur, balgen en airmover.
15.	Handleiding	Wijk nooit af van de handleiding.

Leidingdiameter		Aftak	Frees	Tool	Balg	Art. nr.	Druk balg	Afst. a (Afb. 2)	Afst. b (Afb. 2)	Pag.
DN100	4"	TOR 2"	38 mm	BZA-GU-2"	H500 80-120	23000730	1 bar	1 mtr.	290 mm	3-4
DN150-200	6" - 8"	TOR/LOR 3"	62 mm	BZA-GU-3"	B500 140-215	23000130		1 mtr.	460 mm	5-7
DN200-250	8" - 10"	TOR/LOR 3"			B500 190-270	23000140			660 mm	
DN250-300	10" - 12"	TOR/LOR 3"			B500 240-315	23000150			660 mm	
DN300-400	14" - 16"	TOR/LOR 3"			B500 300-400	23000165			790 mm	
DN450-600	18" - 24"	LOR 4"	100 mm	BZA-GU-4"	B500 450-600	23000171		1 mtr.	1250 mm	8-10
DN600-750	24" - 30"	LOR 6"	150 mm	BZA-GU-6"	B500 600-800	23000092		1,5 mtr.	1500 mm	8-10
DN800-1000	32" - 40"	LOR 6"			B500 800-1000	23000093			2150 mm	
DN900-1200	36" - 48"	LOR 6"			B500 900-1200	23000094			2500 mm	
Handleiding		Manometer type DB -1 t/m 1,5 bar			t.b.v. drukkewaking in de balg					11
		Manometer type DB 0 t/m 400 mbar			t.b.v. drukkewaking aan de voorzijde van de balg					

Selectietabel:
Afb. 1:

Markering van de jaarlijkse keuring:

KL-101J2023

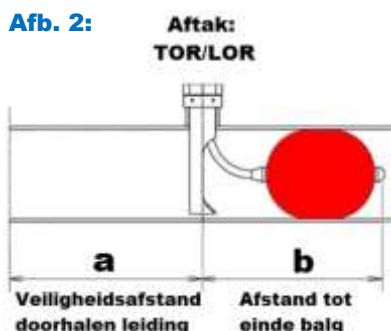
Afb. 2:

Afb. 3:

Zetdieptes



Diam.	X
6" & 8"	65 mm
≥ 10"	135 mm
36"	550 mm
42"	470 mm
48"	400 mm



BZA-GU-TOR-2inch

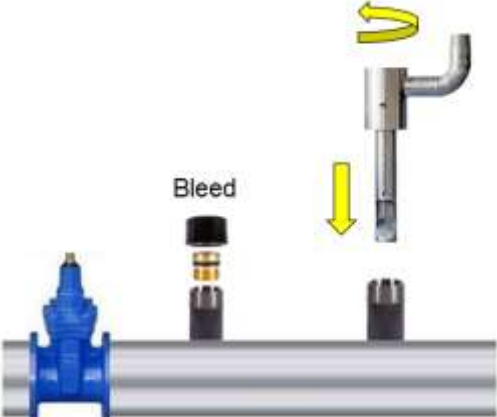

Nr.	Omschrijving	Art.nr.
1	BZA-GU-TOR-2inch	12052010
2	Manometerunit balg met alarm	12000596
3	Manometer voordruk	12000582
4	Testunit manometer	12000583
5	Balg H500 80-120	23000730
6	Siliconenspray	94200010
7	Koffer 2"	12000556
8	Balgenpomp	22500010
9	Slang balgenpomp	22500050

Uitvoering:

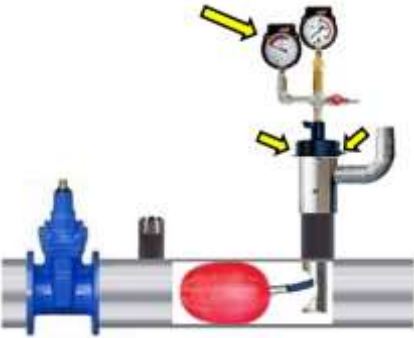
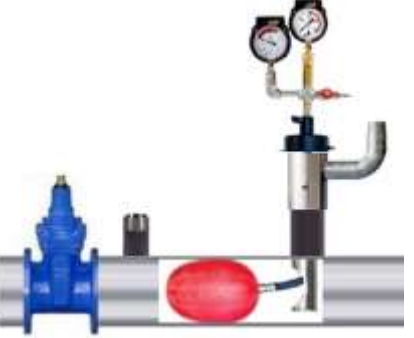
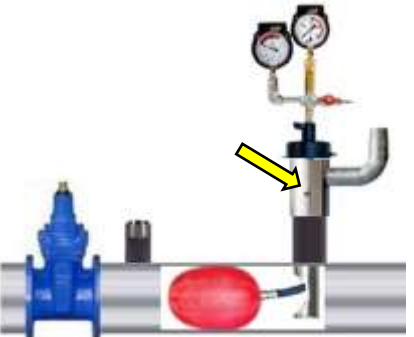
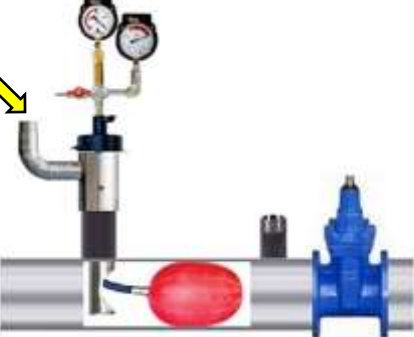
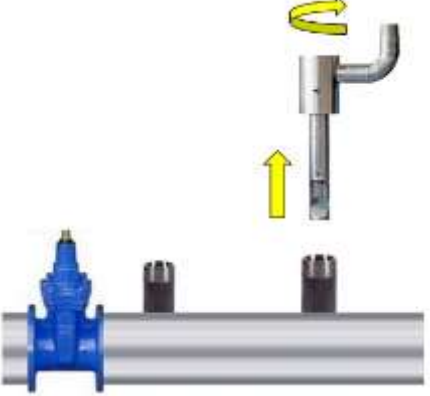
 <p>1. Boor de TOR aftak aan met een freesmaat van 38mm. Schroef de zakbuis op de TOR aftak met de opening naar de afsluiter toe, zodat de balg naar de afsluiter toe geplaatst wordt. Plaats <u>altijd</u> een bleed tussen de balg en het inlokpunt.</p>	 <p>2. Controleer de balg en de manometers (pag. 2 & 11). Bevestig de manometers. Vacumeer de balg m.b.v. de balgenpomp naar -1 bar. Spray alleen op de kopse kanten van de balg (+/- ¼ van de balg).</p>
---	---

 <p>3. Plaats de balg door de zakbuis in de leiding. Borg de kap op de zakbuis met de vergrendelingsknoppen. Pomp de balg met de balgenpomp naar 1 bar. Activeer de manometers met drubbewaking.</p>	 <p>4. Laat de balgen 15 minuten stabiliseren. De druk mag niet teruglopen. Als de druk blijft teruglopen de balg niet gebruiken. Bewaak te allen tijde de druk vóór en in de balg!</p>
 <p>5. In de leiding kan VOC en LEL gemeten worden door gasmeetapparatuur te koppelen aan de betreffende aansluiting op de zakbuis.</p>	 <p>6. Plaats de eventueel tweede balg op dezelfde wijze. Door een airmover te monteren op een aftak is het mogelijk het leidingdeel tussen de balgen te airmoven. Bewaak LEL en VOC!</p>
 <p>7. <u>Verwijderen van de balg:</u> Verwijder de airmover en gasmeetapparatuur van de zakbuis. Laat de balg leeglopen en trek de balg vacuüm naar -1 bar m.b.v. de balgenpomp. Trek de balg omhoog in de zakbuis. Demonteer de zakbuis van de TOR aftak.</p>	 <p>8. Inspecteer de balg en de zakbuis op beschadigingen. Berg alles schoon, droog en donker op.</p>

BZA-GU-TOR-LOR-3inch



Nr.	Omschrijving	Art.nr.
1	BZA-GU-TOR-3inch	12100115
2	Manometerstang	12100114
3	Manometer voordruk	12000582
4	Manometerunit balg	12000596
5	Testunit manometer	12000583
6	Balgenpomp	22500010
7	Slang balgenpomp	22500050
8	Steeksleutel SW 27	11000210
9	Koffer 3"	12000554
10	Balg B500 140-215	23000130
	Balg B500 240-315	23000150
	Balg B500 400	23000165
11	Flensadapter LOR	12100118
12	Siliconenspray	94200010

Uitvoering:

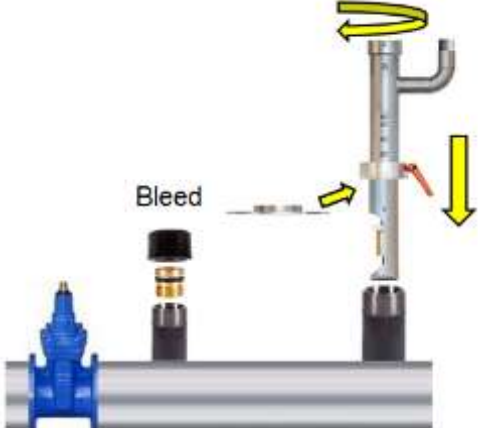
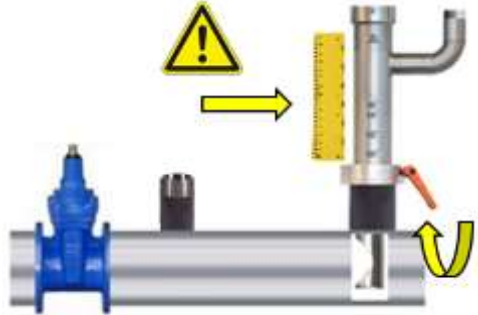
 <p>1. Boor de TOR aftak aan met een freesmaat van 62mm. Schroef het toestel op de TOR aftak met de zakbuisopening naar de afsluiter toe, zodat de balg naar de afsluiter toe geplaatst wordt. In het geval van een LOR aftak kan de flensadapter (Nr. 11) gebruikt worden. Plaats <u>altijd</u> een bleed tussen de balg en het inblooppunt.</p>	 <p>2. Draai de klemhefboom los. Gebruik de liniaal om de juiste zakdiepte te bepalen. Let op de schaalverdeling voor TOR en LOR! Beweeg de zakbuis naar beneden, zodat de betreffende diameteraanduiding gelijk staat met de bovenkant van de wartel. Nu staat de zakbuis in de juiste diepte. Borg het geheel d.m.v. de klemhefboom.</p>
--	--

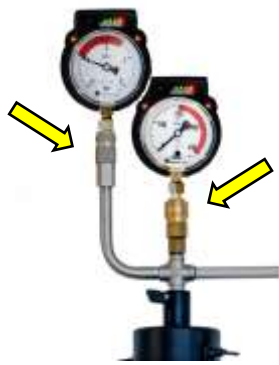

3. Controleer de manometers op werking en batterijspanning (pag. 11) en monteer ze op de manometerstang.



4. Controleer de pakking in de koppeling van de manometerstang. Monteer de balg aan de manometerstang m.b.v. de steeksleutel. Controleer de balg (pag. 2). Trek de balg vacuüm naar -1 bar. Spray de balg in met siliconenspray. Spray alleen op de kopse kanten van de balg (+/- 1/4 van de balg).

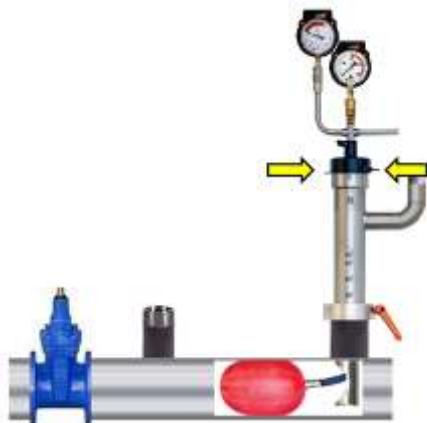

5. Plaats de manometerstang met de balg in de lans. Bevestig de zwarte kap op de lans d.m.v. borgknoppen. Duw nu de manometerstang naar beneden, om de balg in de leiding te plaatsen.

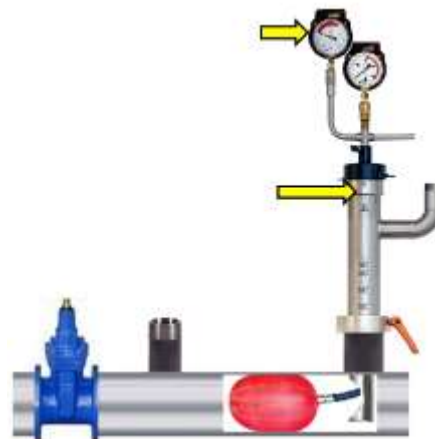

6. Pomp de balg met de balgenpomp op naar 1 bar. Laat de balg 15 minuten stabiliseren en controleer de druk. Meetapparatuur kan aangesloten worden op de aansluitingen t.b.v. LEL & VOC meting in de leiding.

Bewaak te allen tijde de druk vóór en in de balg!

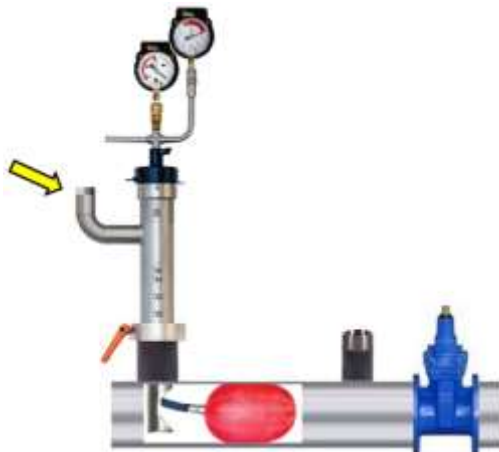

7. Plaats de eventueel tweede balg op dezelfde wijze. Door een airmover te monteren op een aftak is het mogelijk het leidingdeel tussen de balgen te airmoven. Bewaak LEL en VOC!

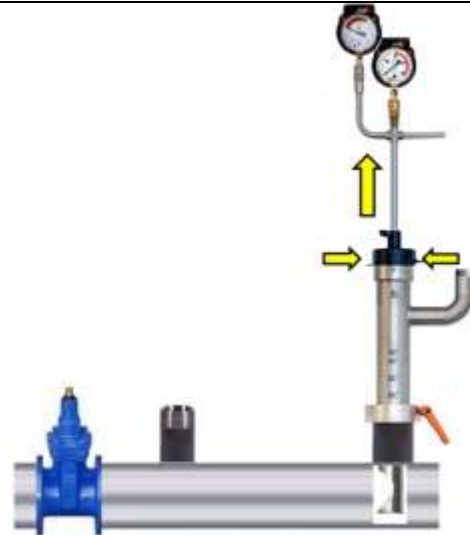

8. Verwijderen van de balg:
Verwijder de airmover en de gasmeetapparatuur. Laat de balg leeglopen en trek de balg vacuüm naar -1 bar m.b.v. de balgenpomp. Trek de balg omhoog in het toestel. Ontgrendel de zwarte kap en verwijder de balg.

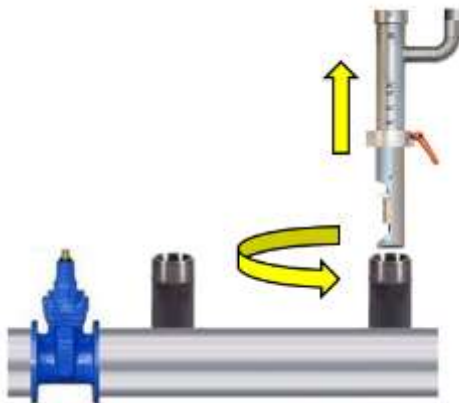

9. Demonteer en verwijder het toestel van de TOR of LOR door de wartel of flensadapter te demonteren van de aftak.



10. Inspecteer de balg en de apparatuur op beschadigingen. Berg de apparatuur en de balgen schoon, droog en donker op.

BZA-GU-LOR-4-6inch



Nr	Omschrijving	Art.nr.
1	BZA-GU-TOR-4inch	12100116
	BZA-GU-TOR-6inch	12100119
2	Manometerstang tbv LOR 4"	12100114
	Manometerstang tbv LOR 6"	12100127
3	Manometer voordruk	12000582
4	Manometer balg	12000593
5	Testunit manometer	12000583
6	Balgenpomp	22500010
7	Slang balgenpomp	22500050
8	Steeksleutel SW 41	11000201
9	Koffer tbv TOR 4"	12000558
	Koffer tbv TOR 6"	12100143
10	Balg B500 450-600 LOR 4"	23000171
	Balg B500 600-800 LOR 6"	23000092
	Balg B500 800-1000 LOR 6"	23000093
	Balg B500 900-1200 LOR 6"	23000094
11	Siliconenspray	94200010
12	Zakbuis DN100 LOR 4"	90090080
	Zakbuis DN150 LOR 6"	90090070
13	Mini-Airmover tbv legen balgen	59003184

Uitvoering:



1.
Boor de LOR aftak aan. LOR 4" met frees 100mm en LOR 6" met frees 150mm. Plaats de zakbuis in de LOR met de zakbuisopening naar de afsluiter toe, zodat er druk voor de balg gemeten kan worden. Plaats de dome op de zakbuis. Bevestig het geheel met bouten en moeren.
De flenzen moeten tegen elkaar zitten. anders mag de balg **NIET** geplaatst worden! Plaats altijd een bleed tussen de balg en het inblokpunt.

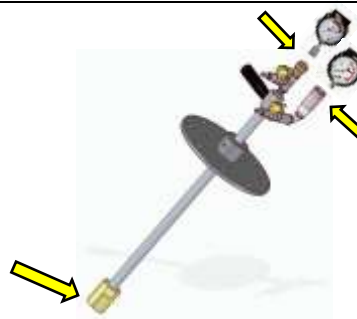

2.
Controleer/beoordeel de pakking in de koppeling en vervang indien nodig. Check de batterijspanning en werking van de manometers (pag. 11) en monteer ze op de manometerstang. Monteer de balg aan de manometerstang m.b.v. steeksleutels. Controleer de balg (pag. 2).



3. Rol de balg in de lengte strak op en trek de balg vacuüm naar -1 bar. Spray alleen op de kopse kanten van de balg (+/- ¼ van de balg). Spray een beetje siliconenspray in de zakbuis.



4. Plaats de balg door de zakbuis in de leiding. Doe dit met minimaal 2 personen.

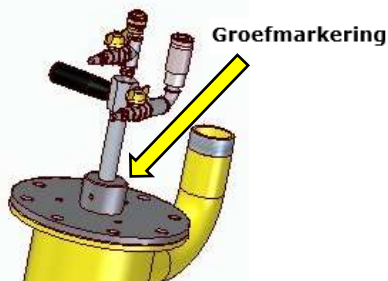

5. Monteer de afdekplaat op de dome. Om er voor te zorgen dat de balg bij grote diameters (via LOR 4" & 6") goed centrisch in de leiding komt te staan, is de juiste zetdiepte belangrijk. De groefmarkering op de manometerstang dient gelijk te zitten met de bovenkant van de afdekplaat.

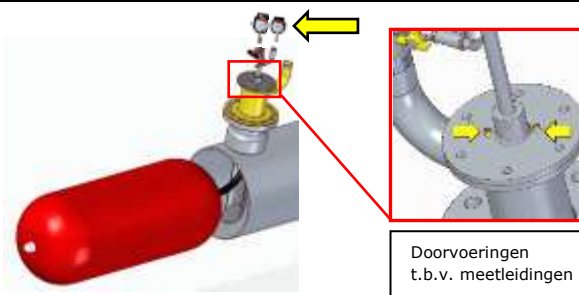

6. Pomp de balg op naar 1 bar m.b.v. een olievrije compressor. Laat de balg 15 minuten stabiliseren. Pomp bij indien nodig. Plaats meetleidingen t.b.v. LEL & VOC meting door de betreffende doorvoeringen in de afdekplaat. Bewaak te allen tijde de druk vóór en in de balg!



7. Plaats de eventueel tweede balg op dezelfde wijze. Door een airmover te monteren op een aftak is het mogelijk het leidingdeel tussen de balgen te airmoven. Bewaak LEL en VOC!

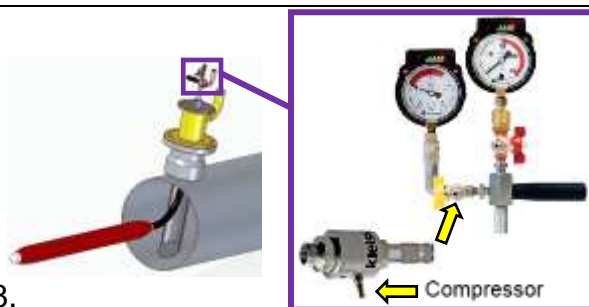

8. Verwijderen van de balg: Laat de balg leeglopen. Dit kan m.b.v. de mini-airmover. Activeer door een compressor aan te sluiten op de insteekpen van de mini-airmover. Trek vacuüm naar -1 bar met de balgenpomp.





9.
Demonteer de afdekplaat van de dome. Trek nu de balg uit de leiding. Doe dit met 2 personen. Spray tussentijds, door de zakbuis heen, siliconenspray op de balg. Het kan helpen om het terugtrekken te combineren met een draaiende beweging. Doe dit altijd rechtsom!

TIP: Indien de balg lastig terug te trekken is kan het helpen om de kraan van de balg open te zetten. De balg is dan niet vacuüm meer. Trek de balg verder omhoog en zuig de balg opnieuw vacuüm naar -1 bar. De balg vormt zich naar de zakbuis en is makkelijker terug te trekken.



10.
Demonteer en verwijder de dome en de zakbuis. Sluit de LOR aftak af. Demonteer de balg van de manometerstang. Inspecteer de balg en de apparatuur op beschadigingen. Berg de apparatuur en de balgen schoon, droog en donker op.

Handleiding Manometers type DB

Manometer type DB -1 t/m 1,5 bar (t.b.v. balg)	Manometer type DB 0 t/m 400 mbar (t.b.v. druk vóór de balg)
	
<p>Volgorde:</p> <ol style="list-style-type: none"> 1. Zet de manometer aan (3), controleer de batterijspanning (1) en vervang de batterij indien nodig. Schakel uit. 2. Plaats de balg in de leiding conform de handleiding. 3. Pomp de balg op naar 1 bar. 4. Schakel nu de manometer aan. 5. Koppel de manometer los van de manometerstang. De druk valt weg en het alarm gaat af. De werking is nu getest. 6. Plaats de manometer terug op de manometerstang. Het alarm stopt. 7. Het drukkewakingsysteem is nu geactiveerd. 8. Het alarm gaat af zodra de druk onder 0,9 bar komt. 9. Het alarm stopt wanneer de druk weer boven de 0,9 komt. 	<p>Volgorde:</p> <ol style="list-style-type: none"> 1. Zet de manometer aan. Controleer de batterijspanning en vervang de batterij indien nodig. 2. Bevestig de snelkoppeling van de balpomp op de insteekpen van de manometer. 3. Draai de afsluiter op de balpomp dicht. 4. LET OP: de manometer is zeer gevoelig. Knijp zachtjes in de balpomp om drukopbouw te creëren. 5. Het alarm gaat af vanaf 200 mbar. 6. De werking is nu getest. Ontkoppel de balpomp. 7. Plaats de manometer op de manometerstang. 8. Het drukkewakingsysteem is nu geactiveerd. 9. Het alarm gaat af zodra de druk boven de 200 mbar komt. 10. Het alarm stopt wanneer de druk onder de 200 mbar komt.