

Montagehandleiding

Gastool® Mofafsluiter

De trekvaste afsluiter
voor PVC en PE leidingen
DN 63 – DN 200





1. Reinig/desinfecteer minimaal 200 mm van het betreffende leidinguiteinde met een goedgekeurd desinfecteermiddel en controleer op beschadigingen.

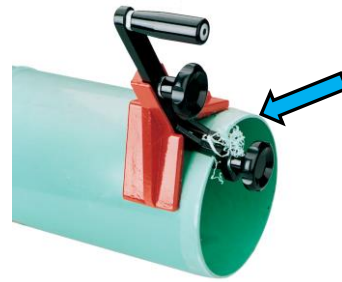

2. Zorg ervoor dat het uiteinde van de leiding haaks is en voorzien is van een goede schuine rand. In tabel 1 staan de insteekdieptes per leidingdiameter. Teken de betreffende insteekdiepte af op de leiding.



3. Controleer of de maatvoering van de Mofafsluiter overeenkomt met de betreffende leidingdiameter. Smeer een klein beetje glijmiddel op het rubber van de spuikap (**niet op de stalen griping!**). Plaats de eindkap op een uiteinde van de Mofafsluiter. Borg de spuikap met de kramen en de splitpenen.



4. Draai het hulpblokje in de spuikap. Plaats de V-vorm verticaal t.o.v. de leiding. Hier kan straks het stootijzer tegen geplaatst worden om de Mofafsluiter op de leiding te schuiven.

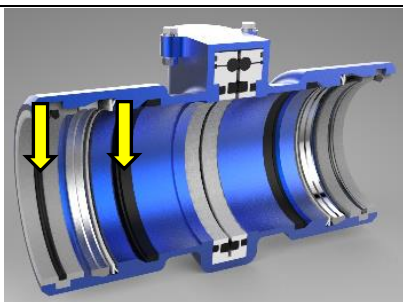

5. Smeer een klein beetje glijmiddel op de voorste o-ring en de achterste afdichtingsring.

Let op: smeer geen glijmiddel op de stalen trekking (griping)!



6. Schuif de Mofafsluiter over het uiteinde van de leiding heen door een stootijzer tegen het hulpblokje te plaatsen. Aan de hand van de afgetekende insteekdiepte op de leiding kan gecontroleerd worden of de Mofafsluiter op de juiste plaats zit.



7.
Verwijder het hulpblokje uit de spuikap. Sluit vervolgens een spu slang aan op de spuikap.



8.
Verwijder de afdekplaat van de Mofafsluiter en controleer de ingang van de afsluitschuif. Controleer de maat van de afsluitschuif.



9.
Reinig en desinfecteer de afsluitschuif en de ingang van de afsluitschuif. Dit dient voor **iedere** inzet gedaan te worden met een goedgekeurd desinfecteermiddel.



10.
Breng een klein beetje glijmiddel aan op de rand van de schuif.



11.
Plaats de afsluitschuif geleidelijk in de Mofafsluiter om drukstoten te voorkomen. De afsluitschuif zit goed als de plaat van de afsluitschuif tegen het huis van Mofafsluiter zit. De leiding kan nu gevuld en op druk gebracht worden. Door de schuif een stukje omhoog te trekken kan de leiding doorgespoeld en ontlucht worden. Als dit gereed is wordt de schuif volledig naar beneden geplaatst. De leiding is nu afgesloten.



12.
Verwijder de splitpennen en de kram en demonteer de eindkap van de Mofafsluiter. Het kan helpen een stootijzer te plaatsen tegen de nokken van de eindkap om zo de kap er geleidelijk af te bewegen.



13.

De nieuwe leiding wordt in de Mofafsluiter geplaatst (herhaal stap 1 en 2). Aan het einde van de nieuwe leiding wordt weer een Mofafsluiter geplaatst (vanaf stap 3). Door de afsluitschuif van deze Mofafsluiter geleidelijk omhoog te trekken wordt de nieuwe leiding weer gevuld.



14.

Verwijder uiteindelijk de schuif uit de Mofafsluiter en plaats de afdekplaat op het huis van de Mofafsluiter. Controleer alle verbindingen op eventuele lekkages

Tip: Noteer de locatie van de Mofafsluiter op de tekening voor toekomstig gebruik.